

PAROC XGI 100 I-element

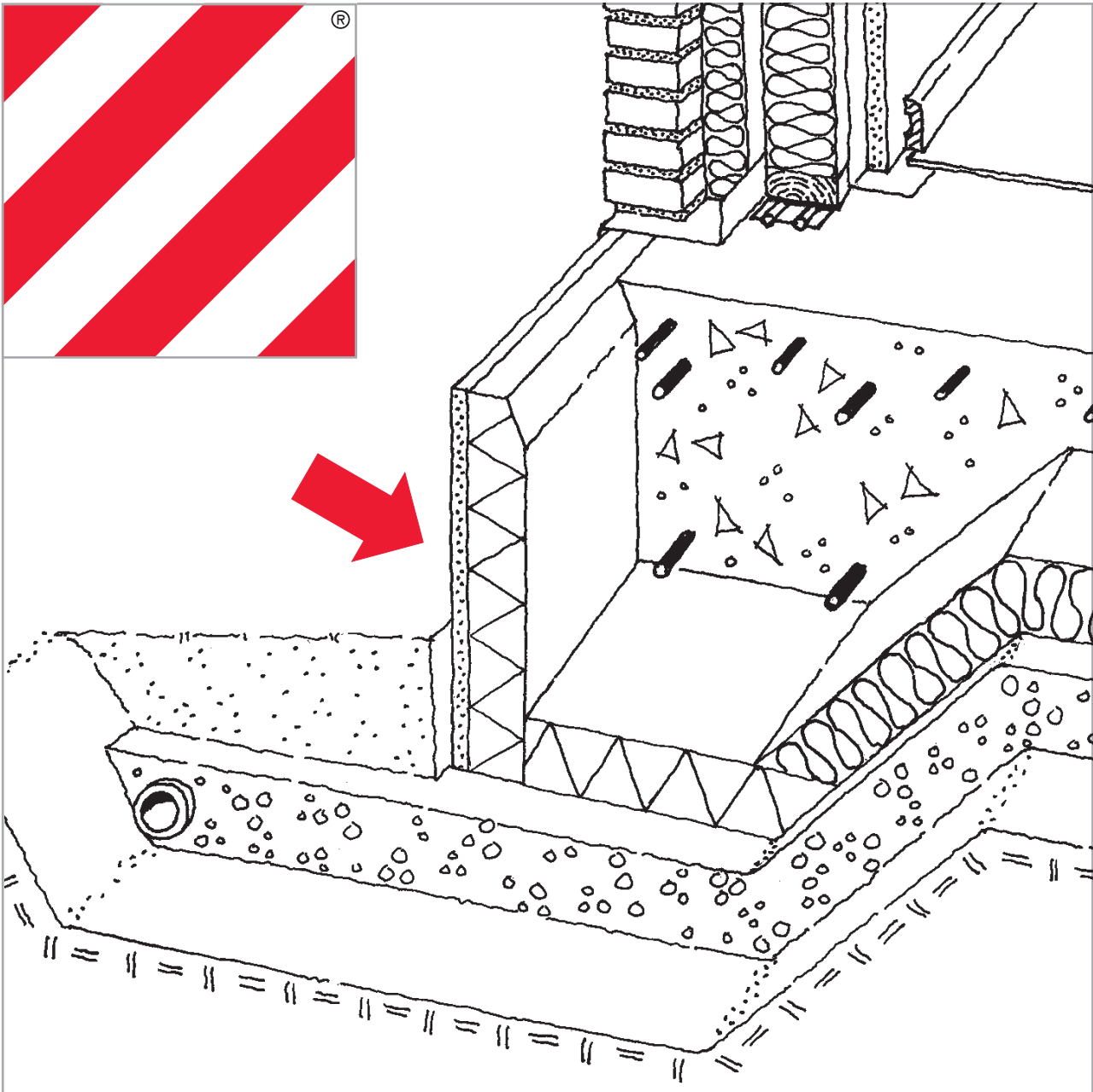

PAROC XGI 100 I-element

I-element är ett typgodkänt sockelelement för platta på mark. Det är avsett både för nybyggnation och som tilläggsisolering av befintlig sockel.

Nybyggnation

I-element fungerar som kvarsittande form och ersätter inbrädning vid traditionell betonggjutning. Som stöd för elementen används en glesform bestående av två horisontella regler enligt figur 1 eller någon prefabricerad glesform.

Ett alternativt montagesätt är att använda PAROC XGP 101 Montagesöd, se figur 5–8.

Montering med glesform

Glesformen monteras på en noggrant avjämnad och komprimerad grus- eller makedambädd. Vid 600 mm höga element skall 3 horisontella regler användas till glesformen.

Montering av elementen sker med början i ett hörn. Med hjälp av PAROC XTK 001 Kniv eller en fogsvars skärs eller sågas en remsa av cellplasten bort på ett element enligt figur 2.

Därefter monteras detta element i hörnvinkeln tillsammans med ett annat element enligt figur 3.

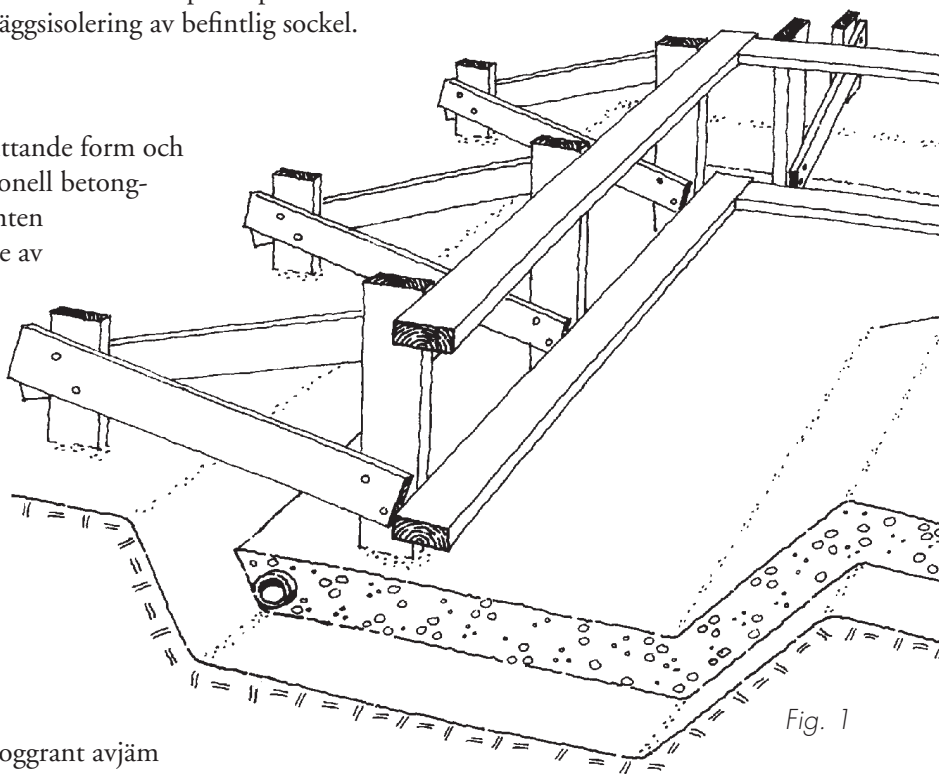

Fig. 1

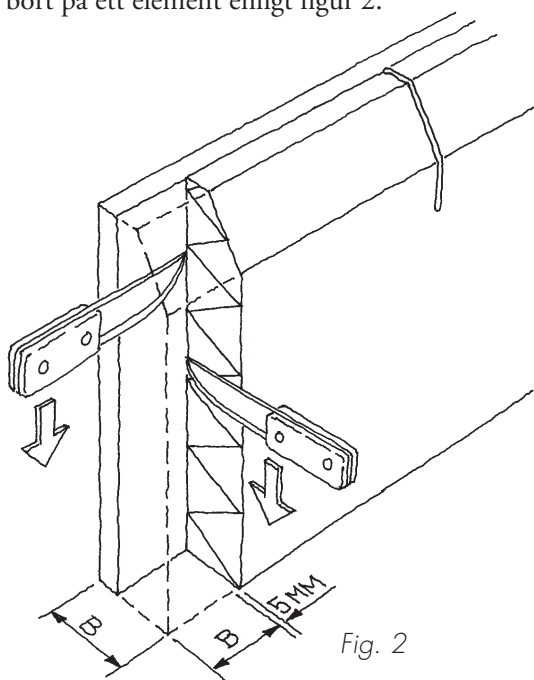

Fig. 2

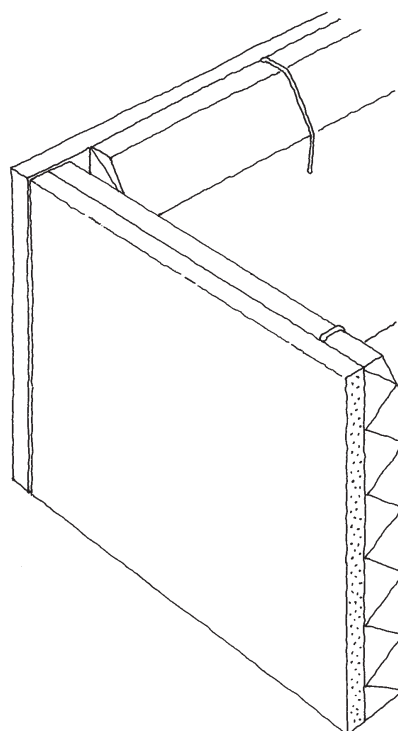

Fig. 3

Elementen ställs mot glesformen så att ovankanten ligger på den avsedda nivån för betongplattans överkant, och så att underkanten vilar på isoleringen. Förankringstråden kan med fördel användas för att hålla elementen mot glesformen under gjutningen.

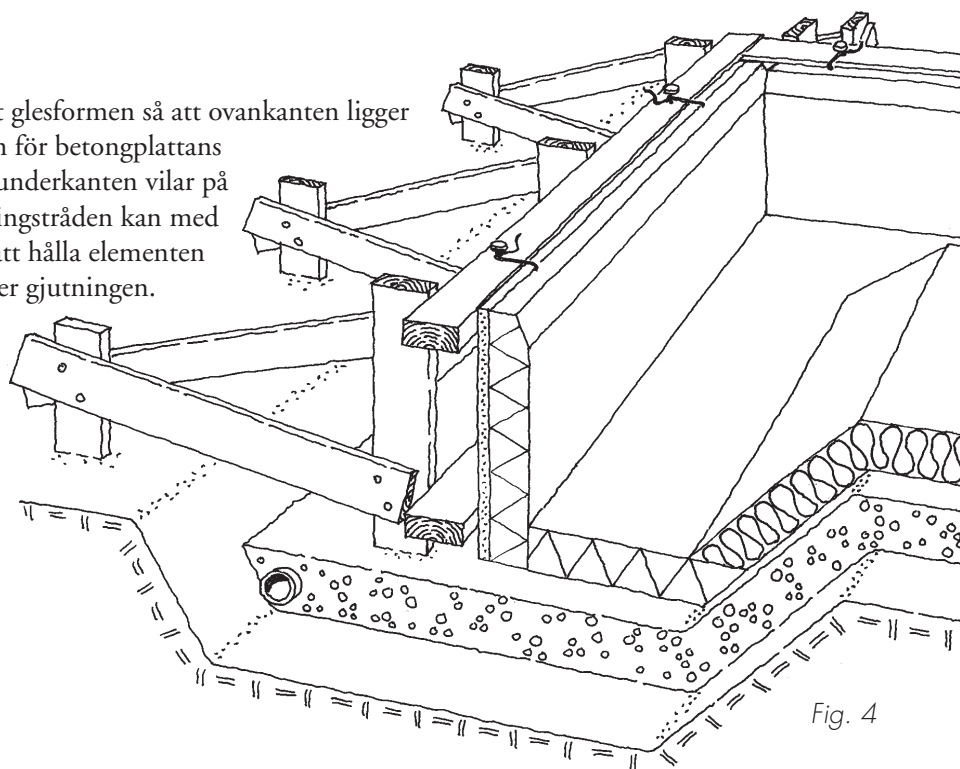

Fig. 4

Montering med PAROC XGP 101 Montagestöd

Detta montagesätt är avsett att användas för I-element med höjden 400 mm. För 600 mm höga element skall glesform alltid användas.

Vid användning av Montagestöd behövs ingen glesform.

Först görs en grus- eller makadambädd som komprimeras väl och avjämnas. Utgå från ett hörn. Det första montagestödet placeras ca 0,3 m från hörnet och därefter ett stöd vid varje elementskarv.

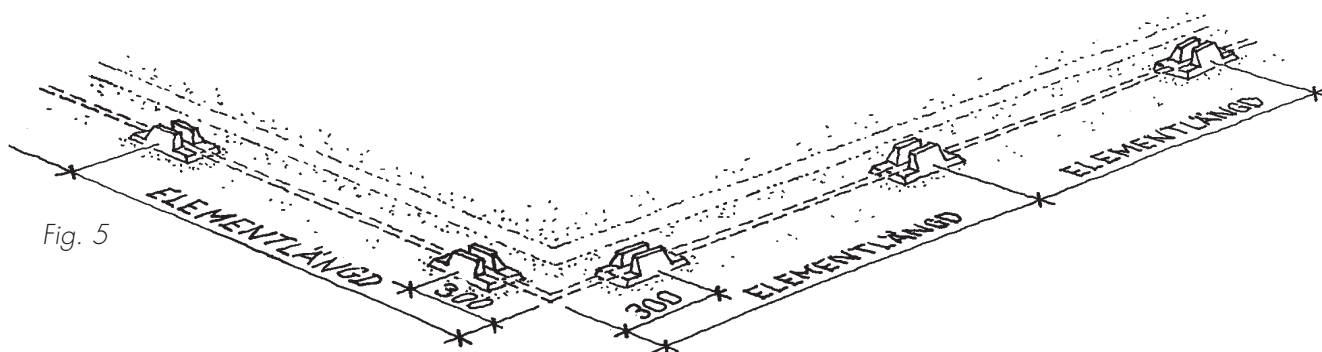

Fig. 5

Lägg ut en skyffel sättbruk under stödet. Sidoläget justeras mot profilträden och höjdläget justeras med hjälp av laser. Pass används för att justera så att montagestödet står i våg. Finjusteringen görs genom att knacka ner stödet försiktigt med hammare.

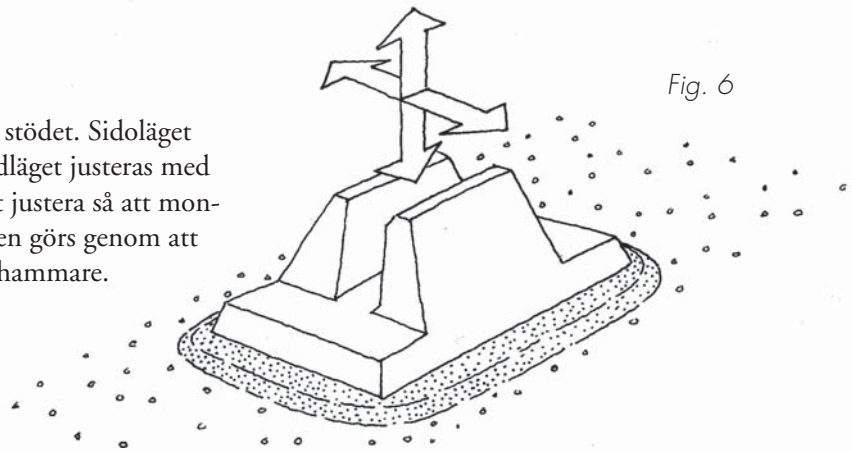

Fig. 6

Sättbruk läggs sedan ut mellan montagestöden och jämnas av med rätskiva. Därefter monteras I-elementen. Strängar av cementbruk läggs på båda sidor av elementen till i höjd med montagestödens överkant för att elementen skall få tillräckligt stöd vid gjutningen.

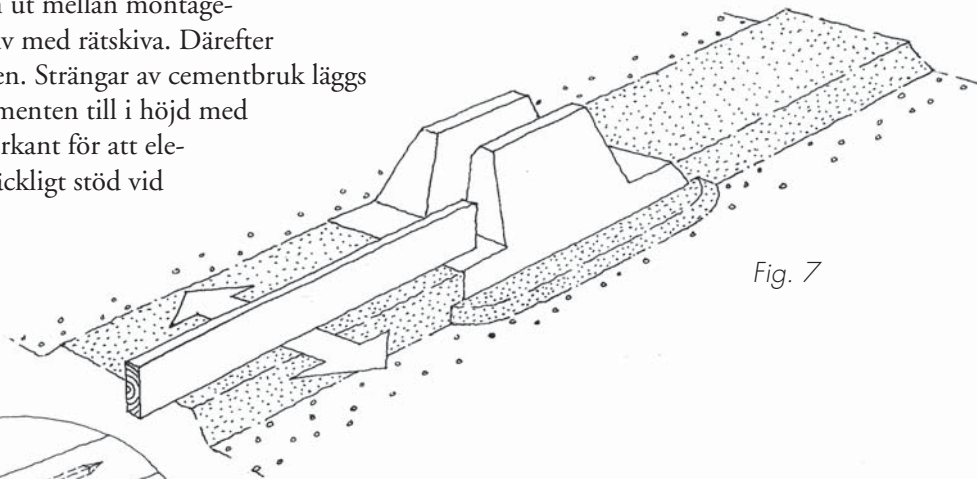
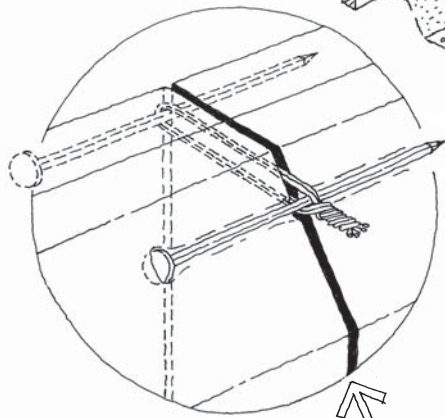

Fig. 7



För att säkerställa att sidoförskjutning inte sker i överkant av elementen görs en fixering med hjälp av ögletråd och 4"-spik enligt figur 8.

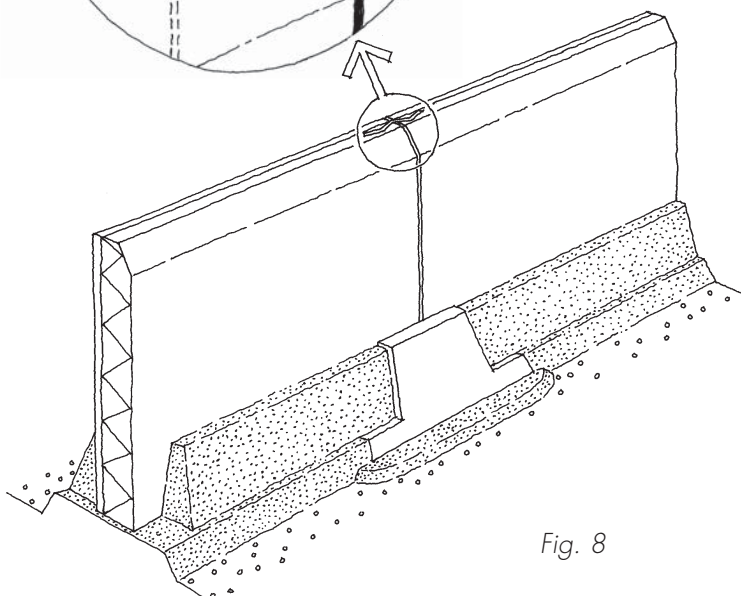

Fig. 8

Gjutning

Betongplattan gjuts på traditionellt sätt. Betongen vibreras med vibratorstav så att elementen får bästa möjliga vidhäftning mot betongen. Vid avdragning av betongöverytan kan elementen användas som underlag för avdragsbalken. Vid gjutning med vibrobrygga kan I-element lämpligen understödjas med en 1" list som spikas till glesformen. Betong som runnit över på elementen spolas eller borstas av. Ett bra sätt att skydda den synliga sockelytan är att före montaget fästa en tunn plastfolie på ovansidan som hänger ned över sockelytan. Denna folie gör också att I-elementet får en jämnare uttorkning vilket minskar risken för krympsprickor.

Bearbetning, efterbehandling

Kapning av elementen kan göras med kapsåg försedd med karborundum- eller diamantklinga.

Lagning av skada kan göras med ett putsbruk bestående av cement och putssand i förhållande 1:1 som stryks ut med filtbräda och slutligen kvastas. I-elementen har en kvastad färdigbehandlad yta. Ytan är sugande och kan målas eller slammats. De färgtyper som rekommenderas för betongsocklar kan användas.

För ökad täthet i skarvarna kan fogning ske med fogmassa.

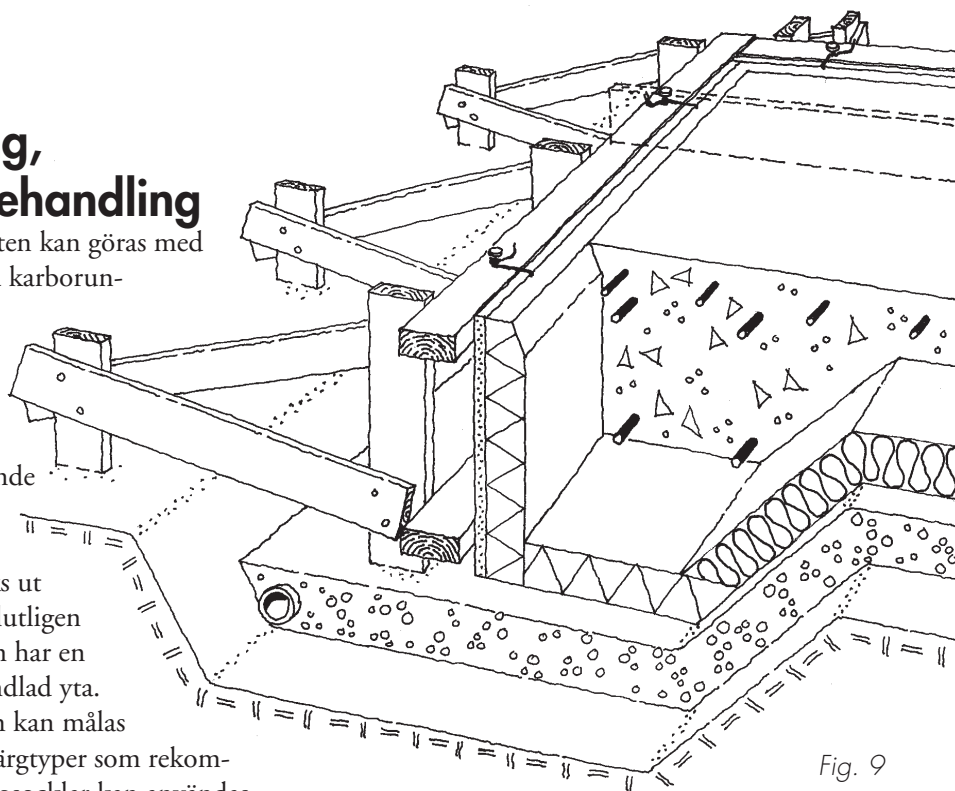

Fig. 9

Tilläggsisolering

Runt den befintliga grunden grävs ett dike som frilägger sockeln till det djup som tilläggsisoleringen avser.

Sockeln borstas ren från jord och andra lösa partiklar med stålborste. Utstickande ojämnheter slås bort med huggmejsel. Är sockeln mycket ojämn bör den jämnas till med lagningsbruk.

Montering av elementen sker med början i ett hörn. På ett element skärs en cellplastremsa bort på samma sätt som visas i detalj för nybyggnation och monteras mot ett annat element i hörnvinkeln.

Infästning med skruv

När elementen skruvas fast till befintlig sockel används ett expanderande fästdon för genomsticksmontering – Hilti Fasadplugg HRD eller motsvarande.

Elementen trycks fast mot sockeln och borrning för expanderplugg sker genom elementen och ca 100 mm in i befintlig sockel. Borrning sker lämpligen i elementens överkant. Normalt används 3 fästdon per element. Elementens underkant hålls på plats av återfyllningen.

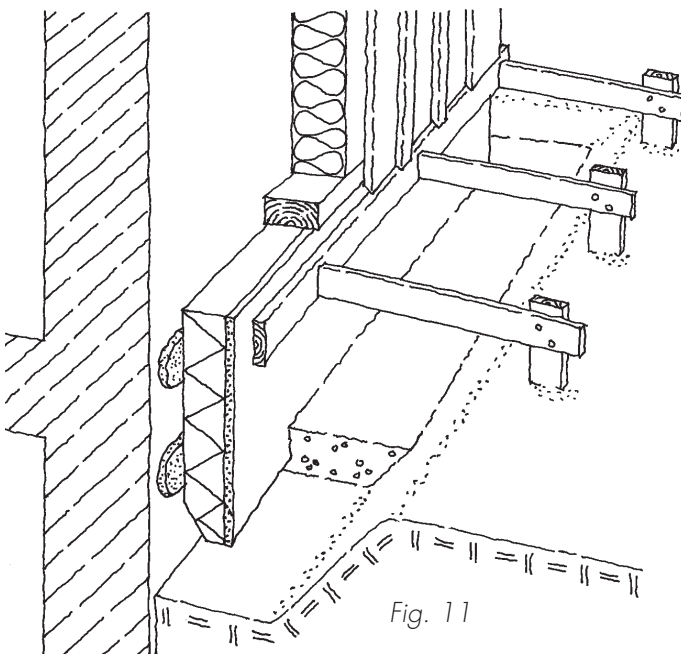
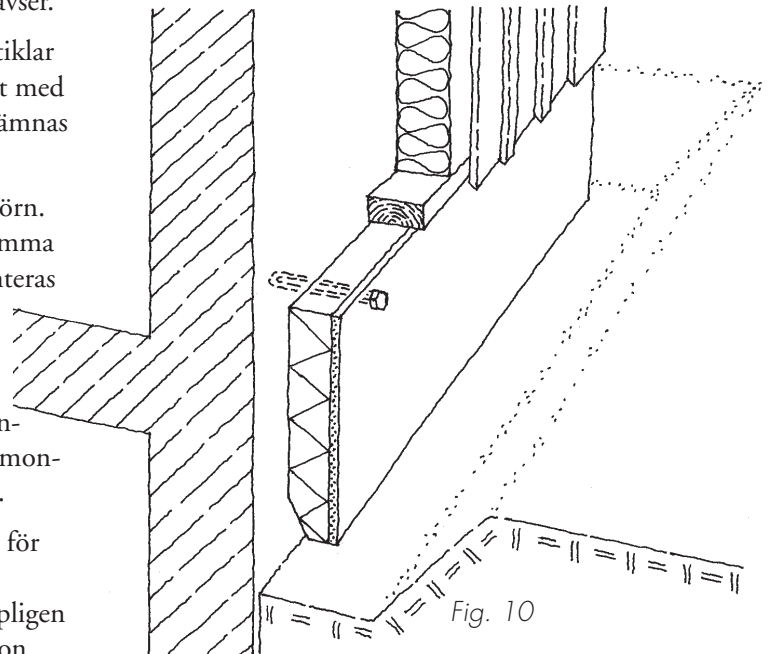

Infästning med bruk

När elementen monteras med bruk används ett cementbaserat bruk med tillsats av vidhäftare – Höganäs FB12 eller motsvarande.

På elementens insida läggs två långsgående bruksträngar, en i överkant och en i underkant. Elementen trycks fast mot sockeln och hålls på plats med mothåll tills bruket härdar.

En kombination med skruvning och infästning med bruk kan också göras.



PAROC AB
Byggisolering Sverige
541 86 Skövde
Telefon 0500-46 90 00
Telefax 0500-46 95 89
www.paroc.se

A MEMBER OF PAROC GROUP

Informationen i denna broschyr är en beskrivning av de villkor och tekniska egenskaper som gäller för redovisade produkter och är gällande ända tills att den ersätts av nästa tryckta eller digitala version. Senaste versionen av denna broschyr hittar du dock alltid på www.paroc.se. Vi tar inget ansvar för om våra produkter användes utanför de i våra informationsmaterial beskrivna användningsområdena.

Redovisade byggkonstruktioner utgör områden där våra produkters funktion och tekniska egenskaper är väl beprövade. Informationen är dock inte att betrakta som en garanti då vi ej har kontroll över ingående komponenter från andra leverantörer samt utförandemomenten i byggprocessen.

Vi reserverar oss dessutom för om vår rekommenderade konstruktion eventuellt inte skulle generera förväntade värden vid en beräkning eller mätning av byggnadens energiåtgång. Detta eftersom energiåtgången är beroende bl a av valt energisystem och dess funktion.

På grund av kontinuerlig utveckling av våra produkter förbehåller vi oss rätten att göra förändringar och anpassningar i våra informationsmaterial.